



CLIMATIZADOR 4 EN 1
CLIMATIZADOR 4 EM 1
AIR COOLER AND HEATER

Instrucciones de uso • Instruções de uso • Instruction manual

Mod. AM52



ESB-37295664

Fábrica: Gutenberg, 91-93

Oficinas: Esposos Curie, 44

Polígono Industrial Los Villares

37184 Villares de la Reina (Salamanca)

Teléfonos: +34 923 22 22 77 - +34 923 22 22 82

Fax: + 34 923 22 33 97

<http://www.hjm.es> - e-mail: hjm@hjm.es



E S P A Ñ O L

CARACTERÍSTICAS TÉCNICAS

Modelo: AM 52
Tensión nominal: AC220-240 V/50 Hz
Potencia nominal (refrigeración): 70 W
Potencia nominal (calefacción): 2000 W
Volumen del flujo de aire: 300 m³/h.
Peso neto: 7,5 Kg.
Depósito de agua: 5 L.
Dimensiones (LxPxA): 336x250x 657 mm.

ADVERTENCIAS Y PRECAUCIONES

1. Advertencias

- Utilice la fuente de alimentación especificada.
- No haga funcionar la unidad con las manos mojadas.
- No desconecte el cable de alimentación cuando la máquina esté funcionando.
- No es recomendable la utilización de alargaderas.
- No introduzca los dedos, palos u otros objetos en la unidad.
- En caso de que se produzca mal olor, apague la unidad y, a continuación, desconecte la fuente de alimentación.
- No repare un cable de alimentación dañado por sí mismo. Esta operación deben realizarla únicamente los agentes del fabricante o los técnicos cualificados.
- No use el calefactor cuando el ventilador está averiado.
- No cubra la salida y la entrada de aire.
- Con el fin de evitar el sobrecalentamiento, no cubra el calefactor
- El aparato no debe ubicarse directamente debajo de una toma de corriente. No utilice este calefactor en las inmediaciones de una bañera, una ducha o una piscina.
- Este aparato pueden utilizarlo niños con edad de 8 años y superior

y personas con capacidades físicas, sensoriales o mentales reducidas o falta de experiencia y conocimiento, si se les ha dado la supervisión o formación apropiadas respecto al uso del aparato de una manera segura y comprenden los peligros que implica.

- Los niños no deben jugar con el aparato.
- La limpieza y el mantenimiento a realizar por el usuario no deben realizarlos los niños sin supervisión.

2. Notas:

- No utilice la unidad cerca de gases inflamables o explosivos.
- Mantenga la unidad por lo menos a 1 metro de distancia de la televisión o la radio para evitar interferencias.
- No desconecte el aparato tirando del cable de alimentación.
- Vacíe el depósito de agua y desconecte la alimentación antes de almacenar la unidad.
- No limpie la unidad con agua o disolventes químicos.
- Apague la máquina, desconecte la alimentación y, a continuación, utilice un paño seco para la limpieza.
- No agite ni golpee la unidad.
- No introduzca objetos, insecticida en aerosol ni disolvente químico en la unidad.
- No bloquee la entrada y la salida de aire de la unidad.
- No mezcle pilas nuevas y usadas en el mando a distancia.
- Desconecte la unidad de la fuente de alimentación si no se va a utilizar durante un largo periodo de tiempo.

CARACTERÍSTICAS

- Función 4 en 1: calefactor, refrigerador de aire, purificador de aire y humidificador.
- Sistema de calefacción de PTC altamente eficiente, seguro y de bajo consumo.
- Purifica el aire mediante la eliminación del polvo y de olores desagradables.
- Purifica y esteriliza el aire generando iones negativos.
- Respetuoso con el medio ambiente, gran capacidad de refrigeración y calificación de alto rendimiento.

- Agregue hielo al depósito de agua para conseguir una refrigeración adicional, hasta los 5-3 °C.
- Eficiencia energética y bajo consumo de energía.
- La almohadilla de refrigeración proporciona humedad para proteger la piel de la sequedad.
- Los filtros de nylon pueden ser una alternativa si lo desea.

ESTRUCTURA

1. Panel de control
2. Lamas verticales
3. Indicador de nivel de agua
4. Ruedecillas
5. Etiqueta "NO CUBRIR"
6. Mando de selección de calefacción y refrigeración
7. Asa
8. Lamas horizontales
9. Cable de alimentación
10. Asa del depósito de agua
11. Interruptor de encendido
12. Bastidor del filtro
13. Gancho para el cable
14. Tapón de drenaje
15. Depósito de agua inferior

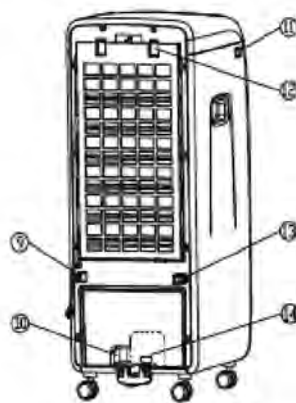
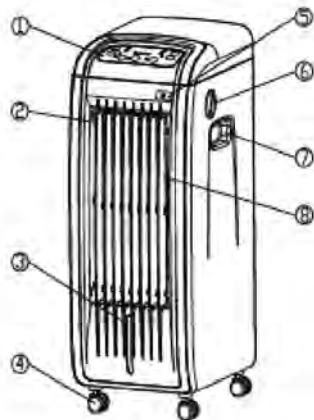

FUNCIONES DEL PANEL DE CONTROL



Conecte la unidad a la alimentación y active el interruptor de encendido; la unidad emitirá un pitido y se quedará en modo de espera.

1. Botón MODO/CALOR
2. Botón AIRE
3. Botón ANION
4. Botón TIMER para el temporizador
5. Botón de encendido  para inicio o modo de espera
6. Botón FRÍO
7. Botón VELOCIDAD

REFRIGERACIÓN

- Abra el depósito de agua inferior.
- Añada agua limpia al depósito de agua y observe el nivel del agua a través de la ventana transparente para controlar el volumen. El nivel debe estar entre "MIN" y "MAX".
- Para obtener más refrigeración, coloque hielo en el depósito de agua y cierre el panel de agua.
- Pulse el botón 
- Pulse el botón FRÍO para obtener aire frío.

FLUJO DE AIRE

- Pulse el botón VELOCIDAD situado en el panel de control para seleccionar el nivel de velocidad:
ALTA / MEDIA / BAJA
- Pulse el botón AIRE en el panel de control y el flujo de aire oscilará automáticamente de izquierda a derecha.
- Para regular el flujo de aire hacia arriba o hacia abajo ajuste las rejillas frontales manualmente.

FUNCIONES DEL PANEL DE CONTROL

TEMPORIZADOR

- Hay cuatro posiciones con indicadores luminosos:
0.5H: MEDIA HORA
1H: UNA HORA
2H: DOS HORAS
4H: CUATRO HORAS
- Pulse el botón TIMER para seleccionar cualquiera de los ajustes anteriores.
- La unidad se apaga automáticamente cuando se selecciona cualquiera de los ajustes.
- Si el botón del temporizador no se utiliza, la unidad seguirá funcionando hasta el que se apague manualmente.

CALEFACCIÓN

- Gire el mando de selección de calefacción y refrigeración a la posición "CALOR"
- Pulse el botón "CALOR" para seleccionar el nivel de calor deseado: 1000 W o 2000 W
- Para lograr la máxima eficacia, sólo están disponibles dos velocidades del ventilador para el modo de calefacción:
MEDIA / BAJA

MODO

- Coloque el interruptor de selección de calefacción y refrigeración en la posición "FRÍO".
- Pulse el botón "MODO" para seleccionar los modos Normal, Natural, o Noche.

ANIONES

- Pulse el botón "ANION" para activar la función de generación de aniones.
- No vierta agua en la unidad cuando se utiliza para calefacción.

MANDO A DISTANCIA

- Instalación de las pilas. Abra la cubierta de las pilas del mando a distancia, instale 2 pilas AAA en la ranura y vuelva a colocar la cubierta.

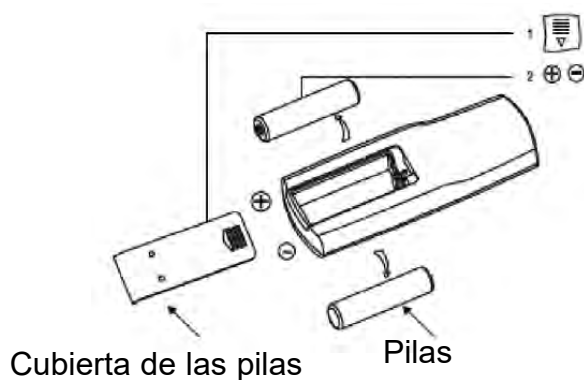

Nota: la polaridad de las pilas debe coincidir con la indicada en la cubierta del mando a distancia. No mezcle pilas nuevas y usadas en el mando a distancia.

Nota: para evitar la contaminación medioambiental, deseche las pilas gastadas de la manera adecuada. No las deseche como cualquier otro residuo.

INSTRUCCIONES DE USO

- Cómo utilizar el panel del mando a distancia:
 1. **Botón AIRE:** pulse este botón para cambiar la orientación del aire hasta 120°.
 2. **Botón TIMER:** cada que se pulsa, se aumenta 0.5 horas, hasta un total de 7.5 horas; los cuatro indicadores LED indican siempre el

tiempo restante. Cuando se alcanza la temporización que se ha ajustado, la máquina se apaga automáticamente.

3. **Botón VELOCIDAD:** Existen tres niveles de flujo de aire, "ALTA", "MEDIA" y "BAJA", con sus tres indicadores LED respectivos.

4. **Botón CALOR/MODO:** pulse este botón para iniciar el modo de calefacción por PTC. Pulse este botón para seleccionar los modos Normal, Natural o Dormir.

5. **Botón FRÍO:** pulse este botón para iniciar el modo de refrigeración.

6. **Botón ANION:** pulse este botón para activar la generación de aniones.

7. **Botón ** :pulse este botón para encender la unidad y para ponerla en modo de espera.

Nota: si no va utilizar el mando a distancia durante un periodo largo de tiempo, extraiga las pilas para evitar la corrosión de piezas en caso de fuga de electrolito de las pilas.

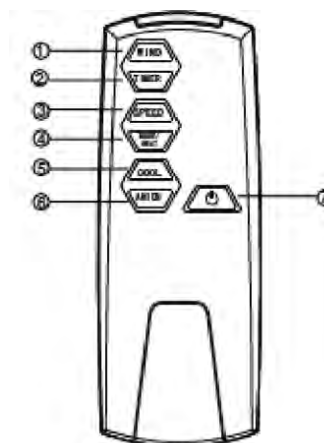

LIMPIEZA Y SUSTITUCIÓN DEL FILTRO

El filtro viene montado de fábrica; sin embargo, debe limpiarse o reemplazarse después de un tiempo de uso determinado. Esta operación la debe realizar un técnico o, alternativamente, puede solicitar asesoramiento a su distribuidor local. El procedimiento se explica a continuación:

1. Sostenga firmemente el bastidor del filtro de forma que desde la parte de atrás se puedan extraer los filtros.
2. Extraiga el filtro del bastidor del filtro; limpie el filtro con un objeto adecuado para la limpieza. Si el filtro está muy sucio, sumérjalo en una solución de detergente natural para limpiarlo y, a continuación, enjuáguelo con agua.

3. Coloque cuidadosamente el filtro recién lavado o el filtro nuevo en la posición adecuada en el bastidor del filtro y, a continuación, vuelva a introducir el bastidor del filtro con cuidado.

Nota: 1. el filtro se puede utilizar, normalmente, durante un año; si se produce algún daño, el filtro debe sustituirse inmediatamente.

Abra o desmonte el panel , ponga las placas refrigerantes en el depósito de agua o añada agua y hielo.



Cómo limpiar el filtro:

Desmonte el filtro, extraiga el filtro sucio y límpielo (puede hacerlo con agua). Cuando esté seco, instálelo según las instrucciones.

NOTAS IMPORTANTES

1. El alcance del mando a distancia es de cinco metros.
2. Las pilas deben insertarse en el mando a distancia; la parte frontal del mando a distancia debe dirigirse hacia la unidad.
3. No obstruya la salida de aire cuando la unidad esté en funcionamiento.
4. Utilice la unidad únicamente en interiores.

5. En caso de que sea necesario mover la unidad después de haber añadido el agua, desplace suavemente la máquina a la posición deseada y active el freno de las ruedecillas.
6. La unidad es segura y fiable si la toma de corriente a la que está conectada cuenta con toma de tierra.
7. Limpie el filtro cada 20-30 días de operación para conseguir un rendimiento óptimo. Para hacerlo, extraiga los tornillos de la parte trasera de la unidad y enjuague suavemente el filtro con agua limpia.
8. Asegúrese siempre de que haya agua en la unidad cuando ésta se utilice para refrigeración.
9. Si el cable de alimentación está dañado, póngase en contacto con su distribuidor para obtener ayuda.

RECICLAJE (Eliminación del producto al finalizar su vida útil)



En base a la Directiva Europea **2012/19/UE**, sobre residuos de aparatos eléctricos y electrónicos (RAEE), los electrodomésticos viejos, no pueden ser arrojados a los contenedores municipales habituales; tienen que ser recogidos selectivamente para optimizar la recuperación y reciclado de los componentes y materiales que lo constituyen, y reducir el impacto en la salud humana y el medioambiente.

El símbolo del cubo de basura tachado se marca sobre todos los productos Eléctricos y Electrónicos, para recordar al consumidor, la obligación de separarlos para recogida selectiva.

El consumidor debe contactar con la autoridad local o con el vendedor para informarse en relación a la correcta eliminación de su electrodoméstico viejo.

En el caso de que el radiador que desecha, contenga aceite; deberán seguirse las disposiciones concernientes al desecho de aceite.

P O R T U G U É S

INFORMAÇÕES TÉCNICAS DE REFERÊNCIA

Modelo: AM52

Voltagem classificada: AC220-240V/50Hz

Energia especificada (refrigeração): 70 W

Energia especificada (aquecimento): 2000 W

Volume de corrente de ar: 300 m³/h.

Peso bruto: 7,5 Kg.

Depósito de água: 5 L.

Medidas da Unidade(LXPXA): 336x250x657mm.

AVISOS E PRECAUÇÕES

1. Avisos:

- Utilize a fonte de alimentação fornecida.
- Não toque no aparelho com as mãos molhadas.
- Não desligue da corrente eléctrica enquanto o aparelho estiver em funcionamento.
- A utilização de extensões de tomadas não é recomendada.
- Em caso de mau cheiro, desligue o aparelho e depois desligue a tomada da corrente.
- Não repare o fio eléctrico por recriação própria. Apenas os agentes do fabricante ou técnicos qualificados poderão repará-lo.
- Não utilize o aquecedor caso a ventoinha esteja partida.
- Não tape a saída ou entrada de ar de forma a evitar o sobreaquecimento; não tape o aquecedor.
- O aparelho não deve ser colocado imediatamente abaixo de uma tomada. Não utilize este aparelho nas imediações de uma banheira, base de duche ou piscina.
- Este aparelho pode ser utilizado por crianças a partir dos 8 anos e por pessoas com capacidades físicas, sensoriais ou mentais reduzidas ou com falta de experiência e conhecimento desde que devidamente supervisionadas ou tenham sido instruídas sobre o segu-

ro funcionamento e utilização do aparelho e que entendem os riscos inerentes.

- As crianças não devem brincar com o aparelho.
- A limpeza e a manutenção do aparelho não deve ser efetuada por crianças sem a respectiva supervisão.

2. Precauções:

- Não utilize este aparelho perto de gás inflamável ou explosivo.
- Mantenha este aparelho a pelo menos 1 metro de distância da TV ou rádio para evitar interferências.
- Não desligue este aparelho puxando o fio eléctrico.
- Esvazie o depósito de água e desligue da tomada antes de armazenar este aparelho.
- Não lave o aparelho com água ou solventes químicos.
- Desligue o aparelho, retire-o da corrente eléctrica e depois utilize um pano seco para proceder à sua limpeza.
- Não abane nem embata com o aparelho.
- Não insira qualquer objecto, spray insecticida ou solvente químico no aparelho. Não bloquee a entrada e saída de ar do aparelho.
- Não obstrua a entrada de ar e saída do aparelho.
- Não utilize pilhas novas juntamente com pilhas usadas no controlo remoto.
- Desligue da corrente eléctrica se não pretender utilizar o aparelho por um longo período.

CARACTERÍSTICAS

- Funções 4-em-1: aquecedor, refrigerador, purificador de ar e humidificador.
- Sistema de aquecimento altamente eficaz, seguro e de consumo eficaz.
- Purifique o ar eliminando os póis e odores desagradáveis.
- Purifique e esterilize o ar, gerando iões negativos.
- Amigo do ambiente, grande capacidade de refrigeração e boa classificação de performance.

- Adicione gelo ao depósito de água para obter arrefecimento adicional, para menos de 3-5°C. - Eficácia de energia e baixo consumo eléctrico.
- A almofada de arrefecimento proporciona humidade que protege a pele de secura.
- Os filtros em nylon podem ser mudados por pedido.

ESTRUTURA

1. Painel de controlo
2. Palheta vertical
3. Indicador do nível de água
4. Roda
5. Autocolante "Não tapar"
6. Botão de selecção para Aquecedor ou Refrigerador
7. Pega
8. Palheta horizontal
9. Fio eléctrico
10. Pega do depósito de água
11. Botão de ligação
12. Moldura do filtro
13. Gancho do fio
14. Tampa de drenagem
15. Depósito de água inferior

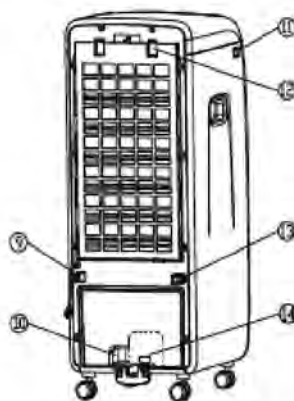
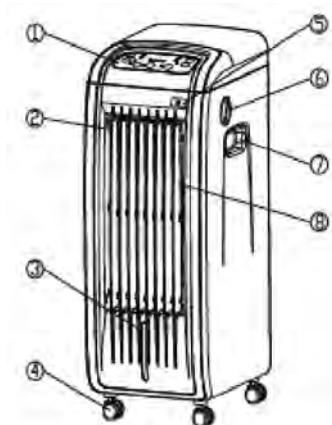

FUNÇÃO DO PAINEL DE CONTROLO

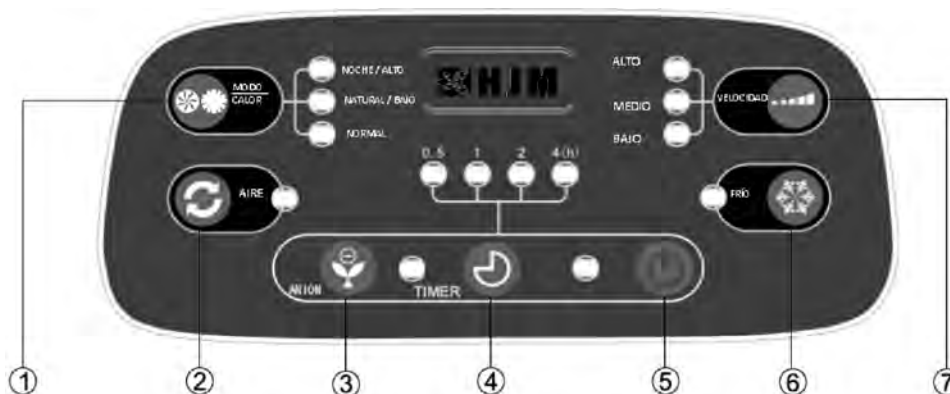

Ligue à tomada, prima o botão de ligação e o aparelho irá fazer um bip, ficando em stand-by.

1. Botão de MODO/CALOR
2. Botão AIRE (SAÍDA DE AR)
3. Botão ANION (ANIÃO)
4. Botão TIMER
5. Botão  para ligar ou stand-by
6. Botão FRÍO (REFRIGERAÇÃO)
7. Botão VELOCIDAD (VELOCIDADE)

REFRIGERAÇÃO

- Abra o depósito de água inferior.
- Ponha água limpa no depósito de água e observe o nível de água através da janela transparente para controlar o volume de água. O volume total de água deve estar entre "MIN" e "MAX".
- Para funcionamento extra de refrigeração, coloque gelo no depósito de água e feche o depósito de água.
- Pressione o botão 
- Pressione o botão FRÍO para ar gelado.

SAÍDA DE AR

- Pressione o botão VELOCIDAD no painel de controlo para seleccionar a velocidade da ventoinha, conforme abaixo descrito:
 - ALTA: Alta
 - MEDIA: Média
 - BAJA: Baixa
- Pressione o botão AIRE no painel de controlo; a saída de ar irá começar, automaticamente, a oscilar da esquerda para a direita.
- Para regular a saída de ar, ajuste as grelhas frontais manualmente.

FUNÇÃO DO PAINEL DE CONTROLO: TIMER

- Existem quatro posições com luzes indicadoras:
 - 0,5H: MEIA HORA
 - 1H: UMA HORA
 - 2H: DUAS HORAS
 - 4H: QUATRO HORAS
- Pressione o botão TIMER para seleccionar qualquer uma das definições acima.
- O seu aparelho irá desligar-se após o período seleccionado.
- Se o botão do temporizador não for utilizado, o seu aparelho irá continuar em funcionamento até que seja desligado.

AQUECIMENTO

- Coloque o botão de selecção aquecedor/ refrigerado na posição CALOR.
- Pressione o botão CALOR para seleccionar o grau de calor requerido – 1000 ou 2000W.
- Para eficácia máxima, estão disponíveis apenas duas velocidades de ventoinha para aquecimento:
 - MEDIA: MÉDIA / ALTA: BAIXA

MODO

- Coloque o botão de selecção aquecedor/ refrigerado na posição FRÍO.
- Pressione o botão “MODO” para seleccionar o modo Normal, Natural ou Sleep

ANIÃO

- Pressione o botão ANION para ligar a função de anião.
- Não deite água no aparelho quando estiver a ser utilizado para fins de aquecimento.

INSTRUÇÕES DE UTILIZAÇÃO

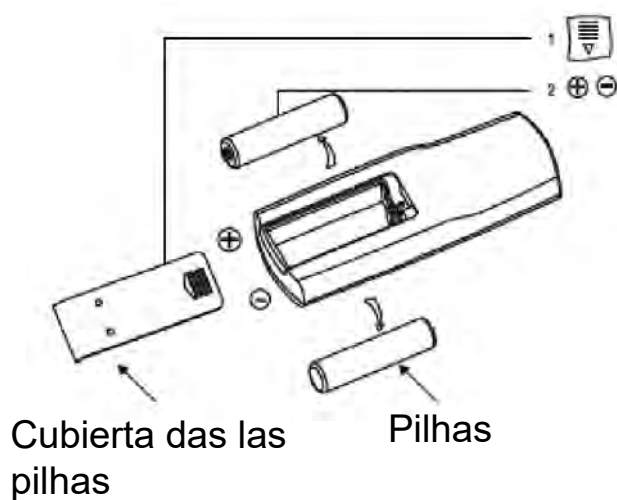

CONTROLO REMOTO

- Montagem de pilhas. Abra o compartimento das pilhas do controlo remoto, insira 2 pilhas AAA e tape o compartimento.

Nota: A polaridade das pilhas deve estar de acordo com o que está indicado no painel do controlo remoto. Não misture pilhas novas com usadas.

Nota: Para preservar o meio ambiente, descarte-as adequadamente. Não as deite fora com o lixo habitual.

INSTRUÇÕES DE UTILIZAÇÃO

- Como utilizar o painel do controlo remoto:

- **Botão AIRE:** pressione este botão para mudar a direcção da saída de ar a 120°.
- **Botão TIMER:** pressione uma vez para aumentar meia hora, total de 7,5 horas. Os indicadores LED irão indicar sempre o tempo que falta. Quando o período definido terminar, o aparelho desligar-se-á automaticamente.
- **Botão VELOCIDAD:** Três níveis de saída de ar: “ALTO”, “MÉDIA”, “BAIXO”, com os três indicadores LED.
- **Botão CALOR/MODO:** pressione este botão para começar a aquecer por PTC. Pressione este botão para seleccionar o modo Normal, Natural e Sleep.
- **Botão FRÍO:** pressione este botão para refrigeração.
- **Botão ANION:** pressione este botão para que a função Anião entre em funcionamento.
- **Botão **: pressione este botão para ligar ou deixar o aparelho em stand-by.

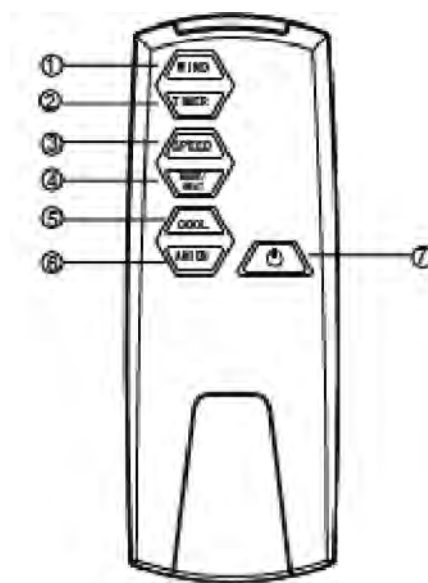

Nota: Se prever que não irá utilizar o controlo remoto por um período longo, remova as pilhas para evitar corrosão das partes para evitar derrames de electrólitos das pilhas.

INSTRUÇÕES DE INSTALAÇÃO LIMPEZA E SUBSTITUIÇÃO DO FILTRO

O filtro está montado, por defeito, antes da entrega, mas deve ser limpo e substituído após um certo período de utilização. Deve ser efectuado por pessoal técnico ou aconselhado por um distribuidor local. Este método é descrito abaixo.

1. Segure o filtro no quadro em baixo, e na posição do quadro com firmeza nas partes laterais para remover os filtros.
2. Retire o filtro da moldura de filtros. Remova o pó com um objecto adequado para limpeza. Se o filtro estiver muito sujo, molhe-o com uma solução de detergente para o lavar e enxagúe com água.
3. Coloque o filtro limpo ou novo cuidadosamente na sua posição adequada na moldura de filtro. Depois tape cuidadosamente a moldura de filtro.

Nota: 1. O filtro pode ser utilizado normalmente durante um ano; se ocorrer qualquer dano, o filtro deverá ser imediatamente substituído.

Abra o desmonte el panel , ponga las placas refrigerantes en el depósito de agua o añada agua y hielo.

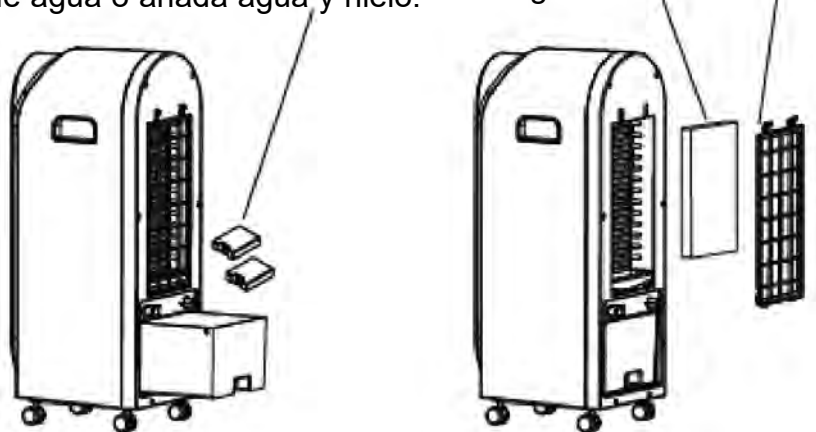

COMO LIMPAR O FILTRO

Remova o filtro, retire o filtro sujo e limpe-o (pode ser limpo com água). Quando estiver seco, instale-o de acordo com as instruções.

NOTAS IMPORTANTES

1. O alcance do controlo remoto é cinco metros.
2. As pilhas devem ser inseridas no controlo remoto que deve ser apontado directamente para o aparelho, utilizando a parte frontal para activar.
3. Não obstrua a saída de ar quando o aparelho estiver em funcionamento.
4. Apenas para utilização no interior.
5. Caso seja necessário mover o aparelho após ter adicionado água, mova cuidadosamente para a posição desejada e active os bloqueios das rodas.
6. Este aparelho é seguro e fiável caso seja utilizada uma tomada com ligação terra.
7. Limpe o filtro a cada 2-30 dias de funcionamento para uma performance óptima, removendo o parafuso na parte de trás do aparelho e enxaguando o filtro com água limpa.
8. Certifique-se sempre de que existe água no depósito quando estiver a utilizar o aparelho para refrigeração.
9. Se o fio eléctrico estiver danificado, contacte o seu fornecedor para auxílio.

RECICLAGEM (Eliminação doproduto ao finalizar a sua vida útil)



Com base na Diretiva Europeia **2012/19/UE**, sobre resíduos de aparelhos eléctricos e electrónicos (RAEE), os eletrodomésticos velhos, não podem ser atirados para os contentores municipais habituais; devendo ser recolhidos seletivamente para otimizar a recuperação e recicla-

gem dos componentes e materiais que o constituem e assim reduzir o impacto para a saúde humana e meioambiente.

O símbolo do caixote de lixo com a cruz aparece em todos os produtos Eléctricos e Electrónicos, para lembrar o consumidor da sua obrigação de separá-los para recolha seletiva.

O consumidor deve entrar em contacto com as autoridades locais ou com o vendedor para informar-se relativamente à correta eliminação do seu eletrodoméstico velho.

Se o radiador for descartado contiver óleo; será necessário seguir as disposições pertinentes ao descarte de óleo.

E N G L I S H

SPECIFICATION

Model: AM52

Rated voltage: AC220-240V/50Hz

Rated power (cooling): 70 W

Rated power (heating): 2000 W

Airflow Volume: 300 m³/h.

Net weight: 7,5 Kg.

Water tank: 5 L.

Meas of unit (LXWXH): 336x250x657 mm.

WARNINGS

- Use the specified power supply.
- Do not operate the unit with wet hands.
- Do not unplug the power supply while machine is running.
- Extension power cord is not recommended.
- Do not insert fingers, sticks or other objects into the unit.
- In case of bad smell, turn off the unit and then shut off power supply.
- Do not repair broken power cord by yourself. Only manufacturer agents and qualified technicians may repair it.
- Do not use the heater when the fan is broken.
- In order to avoid overheating, do not cover the heater.
- Do not cover the air outlet and air inlet.
- The heater must not be located immediately below a socket outlet; Do not use this heater in the immediate surroundings of a bath, a shower or swimming pool.
- This appliance can be used by children aged from 8 years and above and persons with reduced physical, sensory or mental capa-

bilities or lack of experience and knowledge if they have been given supervision or instruction concerning use of the appliance in a safe way and understand the hazards involved.

- Children shall not play with the appliance.
- Cleaning and user maintenance shall not be made by children without supervision.

NOTICES

- Do not operate the unit near flammable or explosive gas.
- Keep unit at least 1 meter away from TV or Radio for interference.
- Do not unplug power by pulling the power cord.
- Empty water tank and unplug the power before putting unit in storage.
- Do not wash the unit using water or chemical solvent.
- Turn off machine, unplug the power, and then use dry cloth for cleaning.
- Do not shake or beat the unit.
- Do not insert any object, spray insecticide or chemical solvent on the unit.
- Do not block wind inlet and outlet of the unit.
- Do not mix old and new batteries in remote control.
- Disconnect power supply if the unit will not be used for long time

FEATURES

- 4-in-1 functions: heater, cooler, air purifier, and humidifier.
- Highly efficient, safe and cost-effective PTC heating system.
- Purify air by removing dusts and unpleasant odors.
- Purify and sterilize air by generating negative ion.
- Environment-friendly, large cooling capacity, and high performance rating.
- Add ice to water tank to achieve additional cooling, down to 3-5 C.
- Energy efficiency and low power consumption.
- Cooling pad provides moisture to protect skin from dryness.
- Nylon filters can be alternative at will.

STRUCTURE

1. Contro panel
2. Vertical vane
3. Water level indicator
4. Caster
5. Do not cover sticker
6. Heating and cooling selector knob
7. Handle
8. Horizontal vane
9. Power cord
10. Water tank handle
11. Power switch
12. Filter frame
13. Vire hook
14. Drain stopple
15. Botton water tank

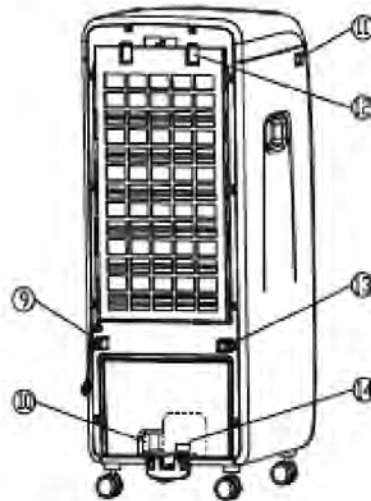
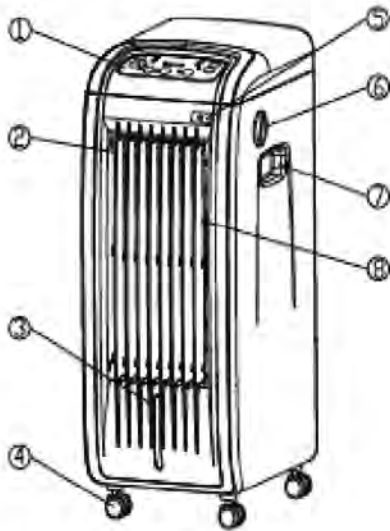

CONTROL PANEL

Plug in, turn on the power switch, the unit will beep once, and it stays stand-by.

1. MODE and HEAT button (MODO/CALOR)
2. WIND button (AIRE)
3. ANION button (ANION)
4. TIMER button for timer
5.  Button for run or stand-by
6. COOL button (FRÍO)
7. SPEED button (VELOCIDAD)

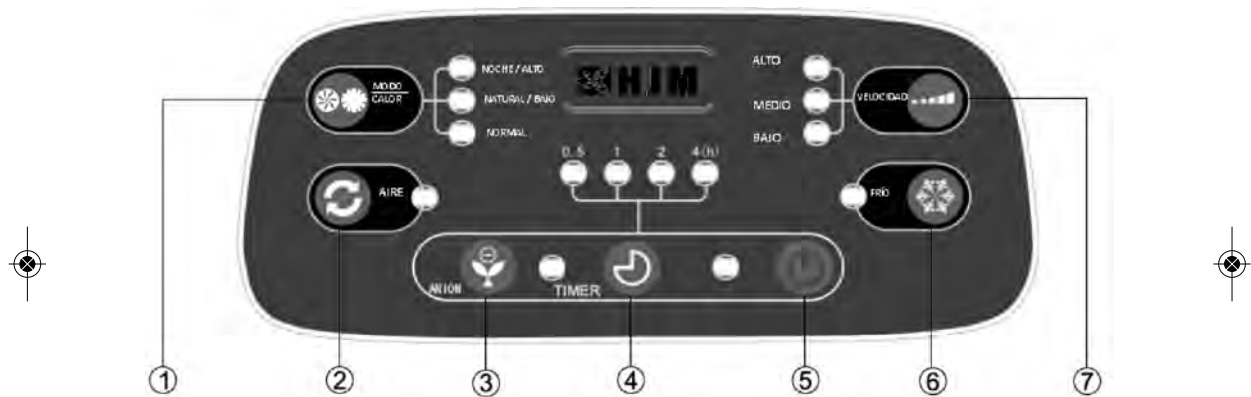

COOLING

- Open bottom water tank.
- Add clean water into the water tank, and observe water level through the transparent window to control water volume, total water should be between "MIN" and "MAX" .
- For extra cooling operation, place ice into the water tank and close the water panel.
- Press  button.
- Press FRÍO button for icy breeze.

AIR FLOW

Press VELOCIDAD button on control panel to select fan speed as below:

ALTA: STRONG
MEDIA: MEDIUM
BAJA: SLOW

Press AIRE button on control panel, air flow will automatically oscillate from left to right.

To regulate air flow up or down-adjust front louvres manually.

TIMER

There are four positions with indicator lights:

0.5H: HALF AN HOUR
1H: ONE HOUR
2H: TWO HOURS
4H: FOUR HOURS

Press 'TIMER' button to select any of the above settings.

Your unit will automatically switch off when selected.

If the timer button is not used, your unit will continue operating until switched off.

HEATING

Turn heating and cooling selector knob to 'CALOR' position.

Press  button to select degree of heat required 1.000W HEAT or 2.000W.

For maximum effectiveness only two fan speed are available for heating:

MEDIA: MEDIUM
BAJA: SLOW

MODE

Turn heating and cooling shift switch to FRÍO position.

Press 'MODO' button to select Normal, Natural, Sleep mode.

ANION

Press ANION ' button, then the Anion function is turn on
Do not pour water in the unit when used for heating purposes

REMOTE CONTROL

Installation of batteries. Open the battery board of the remote control panel, install 2pcs of AAA battery into the slot, then cover the board.

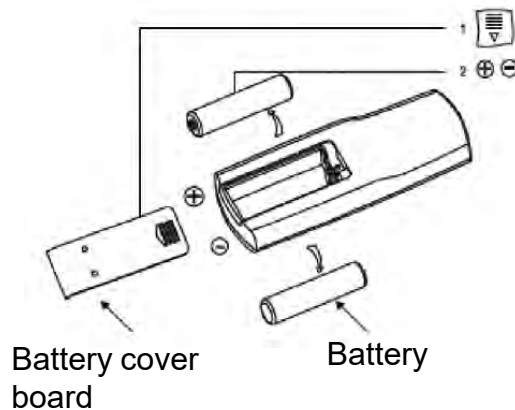

Note: The polarity of batteries must be accordance with that indicated in the remote control panel. Please don't mix batteries with new and old for use.

Note: In order to save the environment pollution, please deal with the exhausted batteries properly. Do not discard it freely.

HOW TO USE THE REMOTE CONTROL PANEL:

1. **AIRE button:** press this button can change wind bearing 120°.

2. **TIMER button:** one press increase 0.5 hour, total 7.5 hours, the four LED indicators always indicate the timer remained. If the set timer is reached, the machine automatically shut off.

3. **VELOCIDAD button:** Three wind flow level; "HIGH", "MIDDLE", "LOW" with three LED indicator.

4. **CALORIMODO button:** press this button to start heating by PTC. button: Press this button to select Normal, Natural, Sleep mode

5. **FRÍO button:** press this button to cooling.

6. **ANION button:** press this button, then the Anion function is turn on.

7. **⏻ Button:** can run the machine and stand-by the machine

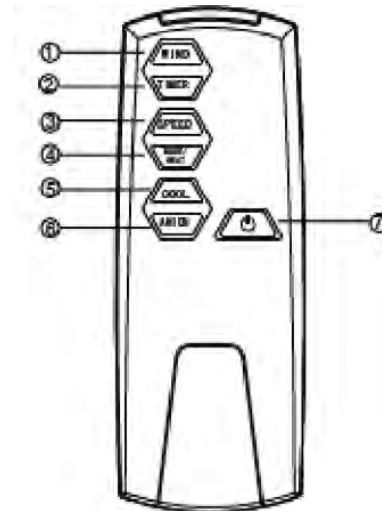

Note: If the remote control is not going to be used for a long time, please take out the batteries to avoid corrosion of parts for leakage of electrolyte from batteries.

CLEAN & REPLACE THE FILTER

The filter is already assembled before delivery from factory, but the filter

should be cleaned or replaced after a certain time use. It should be operated by

Technical people or ask for advice by local distributor. The method is mentioned below.

1. Hold the filter down to the board position with force to back side can remove filters.
2. Take the filter out of the filter frame, tap the filter with certain object for cleaning. if the filter is really dirty, dip it into natural detergent solution to wash and flush with water.
3. Put the cleaned or newly replaced filter slightly into its proper position in filter frame, then cover the filter frame gently.

Note: 1.filter can be used for one year normally, if damage occurs, the filter should be changed immediately.

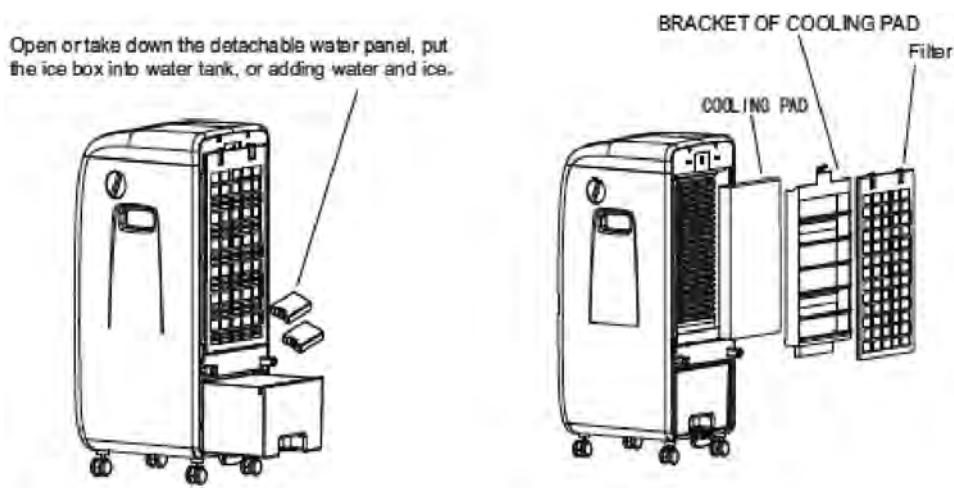

HOW TO CLEAN THE FILTER

Remove the filter, take out the dirty filter and clean it (it can be cleaned by water). When it is dry, please install it as per directive.

IMPORTANT NOTES

1. The range of the remote control is five meters.
2. Batteries must be inserted into the remote control which must be pointed direct at the unit, using the front portion to activate.
3. Do not obstruct the air outlet when operating the unit.
4. Use indoor only.
5. Should it be necessary to move the unit after the water has been added, roll gently to the required position and activate the bracket the castors.
6. The unit is safe and reliable if the power socket is earthed.
7. Clean the filter every 20-30 days of operation for optimum performance by removing screw at back of heater and gently rinsing filter in clean water.
8. Always ensure that there is water in the unit when in use for cooling.
9. If the supply cord is damaged, please contact your dealer for help.

RECYCLING (Disposal of the product at the end of its useful life)



According to European Directive **2012/19/UE**, on waste electrical and electronic equipment (WEEE), old electrical household appliances cannot be disposed of in the usual municipal containers; they have to be collected separately to optimise the recycling of the components and materials that comprise it, and reduce the impact on human health and the environment.

The crossed-out wheeled bin is marked on all Electrical and Electronic products, to remind the consumer of their obligation dispose of them separately.

The consumer must contact the local authority or the vendor to learn about the correct disposal of his/her old electrical household appliance.

SERVICIOS TÉCNICOS OFICIALES

- **ALBACETE**
FERRETERÍA TENDERO
Baños, 42
Teléfono: 967 52 10 40
- **ALICANTE**
ELECTRO TV
García Andreu, 38 bajo
Teléfono: 965 12 66 46
ELECTRÓNICA LÁZARO, C.B.
Casiopea, 18 Esq. Proción, 32
Teléfono: 966 37 79 92
FERRETERÍA TENDERO
Avda. de Aguilera, 23
Teléfono: 966 377 822
Alicoy
PATRICIA SOLER GADEA
Cid, 12
Teléfono: 965 33 14 12
Benidorm
SERVI PAE BENIDORM
De las Gardenias, 9 - Local 2
Teléfono: 966 81 15 37
Elche
MICROSERVICIO
Luis Lorente, 16
Teléfono: 965 46 77 10
Elda
REPARACIONES PUCHE
Donoso Cortés, 19
Teléfono: 965 38 18 99
Villena
EUROSAT
Cervantes, 16
Teléfono: 965 80 20 26
- **ALMERÍA**
CENTER ELECTRÓNICA
Arcipreste de Hita, 3
Teléfono: 950 26 63 33
- **ASTURIAS**
Avilés
SOAT PAE S.L.L.
Manuel Pedregal, 14
Teléfono: 985 56 97 92
Gijón
SERCOPEL-ZEROWATTS
Puerto de la Cubilla, 6
Teléfono: 985 34 26 11
SOATPAE S.L.L.
Cienfuegos, 39
Teléfono: 985 36 97 68
Oviedo
TALLER AMABLE
San José, 12 B
Teléfono: 985 22 37 39
SERVAT S.L.
Hevia Bolanos, 6
Teléfono: 985 21 19 79
- **ÁVILA**
JOSÉ RAMÓN FIDALGO LÓPEZ
Alfonso de Montalvo, 2
Teléfono: 920 22 61 30
- **BADAJOS**
REELECTRO
Quevedo Quintana, 7
Teléfono: 924 23 70 12
ELECTRÓNICA MIRANDA, S.L.
Ramón Albarrán, 17
Teléfono: 924 20 74 28
- Mérida**
SAT H. MORENO, S.L.
Villanueva de la Serena, 6
Teléfono: 924 31 54 58
- **BARCELONA**
KLEIN GERÁTE
Roger de la Flor, 330
Teléfono: 932 13 77 64
SAT DORVEN
Diputació, 53
Teléfono: 934 24 37 03
Cubelles
SAT CUBELLES
Estación, 14 Local 1
Teléfono: 938 95 33 53
Esplugues de Llobregat
S.A.T. J. BAUTISTA, S.L.
Santiago Rusiñol, 27-29 Tda. 5
Teléfono: 902 07 55 34
Igualada
INSTALACIONES CUADRAS, S.L.
Sant Domenec, 9-11
Teléfono: 938 03 08 24
Les Franqueses del Vallés
REP. ELEC. SALVADO, S.L.
San Josep, 51-53
Teléfono: 938 49 40 73
Manresa
JORDI MANERO CARNÉ
Bruc, 55
Teléfono: 938 72 85 42
Montmeló
ELECTROSAT
Josep Tarradellas, 2 Local 11
Teléfono: 935 72 01 30
Sabadell
BRICO-DOM DEL VALLÉS
Maladeta, 43
Teléfono: 937 23 97 22
Vilafranca del Penedés
FRED VILAFRANCA, S.L.
Ferrán, 61
Teléfono: 938 90 48 52
Vilanova i La Geltru
VICTOR HUGUET LLAVERÍAS
Aigua, 4
Teléfono: 938 93 00 11
- **BURGOS**
SERTECO
Calzadas, 79 Bajo
Teléfono: 947 20 22 50
- **CÁCERES**
CECOCASA
Argentina, 14
Teléfono: 927 24 45 80
Moraleja
ELECTRODOMÉSTICOS FERREIRA
Avda. Virgen de la Vega, 28
Teléfono: 927 51 54 62
Navalmoral de la Mata
REPARACIONES LA CIBELES
Mercado, 13
Teléfono: 927 53 17 17
Plasencia
ECOINFO PLASENCIA
Avda. de España, 45 Local 10
Teléfono: 927 41 15 90

- **CADIZ**
Chípona
 TECNI-REPUESTOS REYES, S.L.
 Avda. de Rota, 72
 Teléfono: 956 37 04 53
Jerez de la Frontera
 REPARACIONES QUIRÓS
 Asta, 1 - Edificio Santa Ana
 Teléfono: 956 34 92 99
Puerto de Santa María
 REPUESTOS IMA
 Ruiseñor, 32 Edificio Andalucía
 Teléfono: 956 85 33 51
Sanlúcar de Barrameda
 GRUPO AREYMA 1997 S.L.U.
 San Nicolás, 1
 Teléfono: 956 36 68 66
- **CANTABRIA**
Santander
 RANJE ELECTRODOMÉSTICOS
 Transmiera, 8 bajo
 Teléfono: 942 27 19 48
- **CASTELLÓN**
 INSTALACIONES ELÉCTRICAS JUMAR, S.L.
 Benicarló, 15
 Teléfono: 964 22 51 33
Vinaroz
 JOB 2007 SC
 San Blas, 50
 Teléfono: 964 82 52 08
- **CIUDAD REAL**
 LA BOMBILLA DE ORO
 Inmaculada Concepción, 13-15
 Teléfono: 926 92 35 75
- **CÓRDOBA**
 REPARACIONES CAÑERO
 Escritor Jiménez Lora, 47
 Teléfono: 957 25 90 46
- **CORUÑA**
 DIFER GALICIA
 San Rosendo, 9
 Teléfono: 981 23 65 64
Carballo
 ELECTROSAT BEYGA
 Fábrica, 23 Bajo
 Teléfono: 981 75 49 81
El Ferrol
 GREMAR S.A.T. S.L.
 Españaeto, 21-23
 Teléfono: 981 32 32 56
Rianxo
 BANDIN AUDIO
 Gudiños, 10 Baixo
 Teléfono: 981 86 60 25
Santiago de Compostela
 SERVICIOS TÉCNICOS CANCELA
 Bonaval, 29
 Teléfono: 981 56 40 16
 TESEL
 Torrente, 42 Bajo derecha
 Teléfono: 981 53 14 46
- **GIRONA**
 Francesc Artau, 2
 Teléfono: 972 23 65 88
Bianes
 JAVIER ALARCÓN
 Avda. Joan Carles I, 50 Local 2
 Teléfono: 972 10 82 42
Ripoll
 RELMA REPARACIÓ ELECTRODOMÉSTICOS
 Ctra. Barcelona, 56 Baixo
 Teléfono: 972 71 45 73
- **GRANADA**
 ELÉCTRICA MAYMI
 Alonso Quijano, 3
 Teléfono: 958 81 06 16
 JUAN ÚNICA
 Doctor Jaime García Royo, s/n
 Teléfono: 958 27 87 16
Baza
 FRANCISCO VICO LÓPEZ
 Avda. José de Mora, 22
 Teléfono: 958 70 06 87
Motril
 JOSÉ LUIS MARTÍN BLÁNQUEZ
 Ventura, 4
 Teléfono: 958 60 24 08
 PABLO CABALLERO LÓPEZ
 Rambla Capuccinos, 33 Bajo
 Teléfono: 958 54 30 30
- **GUADALAJARA**
 REPARACIONES LORANCA
 Toledo, 40 C
 Teléfono: 949 25 30 89
- **GUIPUZCOA**
San Sebastián
 GARLAZ
 Iglesia, 4
 Teléfono: 943 45 67 64
 RECAMBIOS NAVARRO
 Santa Bárbara, 2
 Teléfono: 943 35 30 49
 SANTIAGO ESTALAYO ARIJA
 Polígono 27. Pº Ubarburu, 30 Pab. C
 Teléfono: 943 47 50 13
- **HUELVA**
 ELECTROTÉCNICA ISCAR
 Santiago Apóstol, 16 local
 Teléfono: 959 28 34 15
 FCO. JAVIER GARCÍA DELGADO
 Isla Saltes, 6 (Local Comercial)
 Teléfono: 959 23 72 44
Ayamonte
 ISIDRO FERNÁNDEZ REYES
 Lusitania, 27
 Teléfono: 959 32 06 35
- **JAÉN**
 EDUARDO DELGADO HUETE
 Ruiz Romero, 8
 Teléfono: 953 23 66 05
Alcalá la Real
 GARCÍA CEBALLOS COMERCIAL
 Abad Palomino, 10 bajo
 Teléfono: 953 58 01 19
Linares
 JOSÉ PLA RAMOS
 Santiago, 11
 Teléfono: 953 65 03 13
Úbeda
 SERVICIO OFICIAL MAGO
 Plaza de Palma Burgos, Bajo s/n
 Teléfono: 953 75 18 38
 VIMCA
 Avda. de Linares, 8
 Teléfono: 953 75 34 07
- **LA RIOJA**
Logroño
 JULCRISA
 Calvo Sotelo, 57
 Teléfono: 941 23 36 99
- **LEÓN**
 PROSAT
 Pl. Doce Mártires, 5
 Teléfono: 987 20 34 10
 PROSAT
 Jaime Balmes, 8 bajo
 Teléfono: 987 22 37 30

- Ponferrada**
ELECTRÓNICA REGUERA
Hospital, 29 bajo
Teléfono: 987 40 34 83
- **LLEIDA**
CORBEGA
Ramón Llull, 14 Bajo
Teléfono: 973 24 01 13
 - **LUGO**
Villalba de Lugo
PROSAT LUGO
Obispo Rouco Varela, 52-54 Bajo
Teléfono: 982 51 22 35
 - **MADRID**
ALDEBARÁN ELÉCTRICA, S.A.
Avda. Cardenal Herrera Oria, 257
Teléfono: 917 38 87 61
CARLOS GÓMEZ YUSTE
Guabairo, 2
Teléfono: 914 66 53 69
ENRIQUE ARRIBAS GARCÍA
Jaén, 18
Teléfono: 915 34 23 50
HIPERCLIMA
Ancora, 32
Teléfono: 914 68 20 00
MICROAIRE, S.L.
Víctor de la Serna, 5
Teléfono: 914 13 34 73
PIMARDOS
Valle Inclán, 32 Local
Teléfono: 917 10 76 15
PIMARUNO
Aldeanueva de la Vera, 10 Local
Teléfono: 917 05 46 24
S.A.T. DE PABLO ALGORA
Calvario, 19
Teléfono: 914 67 31 78
SERVICIO TÉCNICO MARGALLO, S.L.
General Margallo, 27
Teléfono: 911 72 57 04
Acalá de Henares
REPUESTOS SERRANO
Ronda Ancha, 7 Local
Teléfono: 918 89 39 37
Aranjuez
VIDEO-STAR
Naranja, 5
Teléfono: 918 94 04 32
Coslada
FD INSTALACIONES ELÉCTRICAS, S.L.
Oneca, 2 Local
Teléfono: 912 27 77 19
Leganés
F. PIQUERO (J. PRIEGO)
Avda. Juan Carlos I, 15
Teléfono: 916 88 14 44
Móstoles
REPARACIONES RAGÓN, S.L.
Burgos, 4-6
Teléfono: 916 14 78 98
 - **MÁLAGA**
ELECTRÓNICA JIM & JAM
Carlos Frontaura, 11 Bajo
Teléfono: 952 29 37 01
Estepona
ELECTRICIDAD MURSA, S.L.
Valencia, 18
Teléfono: 952 80 74 83
Marbella
ELECTRICIDAD MURSA, S.L.
Serenata, s/n
Teléfono: 952 86 73 90
 - **MALLORCA**
Palma de Mallorca
SAT BALEAR
Reis Catolles, 72
Teléfono: 971 24 76 95
GRUPSAT MALLORCA C.B.
Juan Alcover, 41
Teléfono: 971 51 30 59
 - **MURCIA**
SERVICIOS SEBA, C.B.
Isaac Albéniz, 4
Teléfono: 968 29 85 93
Cartagena
MEGASÓN, SERVICIOS TÉCNICOS
Carlos III, 30
Teléfono: 968 52 75 19
 - **NAVARRA**
Estella
ELECTRICIDAD GASO
Plaza Santiago, 34
Teléfono: 948 55 00 34
 - **OURENSE**
ELECTRO COUTO
Melchor de Velasco, 17
Teléfono: 988 23 51 15
 - **PONTEVEDRA**
GASELEC
Paseo Colón, 3
Teléfono: 986 85 55 28
 - **SALAMANCA**
ILUMINACIÓN GONZÁLEZ
Ctra. Ledesma, 90
Teléfono: 923 22 31 26
RAMÓN RODRIGUEZ
Lazarillo de Tormes, 10
Teléfono: 923 23 84 91
 - **SEVILLA**
PALACIO DE LAS PLANCHAS
Afán de Rivera, 107
Teléfono: 954 63 11 91
Dos Hermanas
BRICOLAJE DEL SUR
Plaza del Emigrante, 6
Teléfono: 954 72 18 66
Morón de la Frontera
QUINTERO
Santiago, 21
Teléfono: 954 85 13 87
 - **TARRAGONA**
SERTECS
Capuchinos, 22
Teléfono: 977 22 18 51
Tortosa
ARRUFAT SANCHEZ, S.L.
Passeig Moreira, 23
Teléfono: 977 51 04 42
 - **TOLEDO**
ELECTROTODD REPARACIÓN, S.L.
Avda. América, 1 Local 11
Teléfono: 925 21 69 69
Talavera de la Reina
ELECTROTODD
Santa Teresa de Jesús, 5
Teléfono: 925 82 48 34
 - **VALENCIA**
BERASERVI
Carriocola, 3
Teléfono: 963 13 47 93
SERVICI Y FERRETERÍA 99, S.L.
Lliri, 5 (Zona del Puerto de Valencia)
Teléfono: 960 72 31 97

Alfaraz del Patriarca

SERVIALFARA, S.L.U.
Avda. Primero de Mayo, 19
Teléfono: 961 30 95 46

Algemesi

VÍCTOR BELTRÁN HURTADO
Plaza Auditorium Moreno Gans, 6 - 2ª
Teléfono: 962 48 20 76

Xativa

ELECTRO HOGAR MARTÍNEZ, S.L.
Abu Masaifa, 20 Bajo
Teléfono: 962 28 71 00

• **VALLADOLID**

JESUS LEGIDO RODRÍGUEZ
Magnesio, 8
Teléfono: 639 383 220

• **VIGO**

GASELEC
Barcelona, 56
Teléfono: 986 42 32 09
SAT CERVANTES
Ruiseñor, 10 bajo
Teléfono: 986 28 02 30

• **VITORIA**

ROMESA
Olaguibel, 48
Teléfono: 945 12 82 00

• **VIZCAYA**

Bilbao
R.E. ABAD
Gregorio de la Revilla, 34 Lonja
Teléfono: 944 21 52 71

Eibar

EIBAR S.A.T.
Ifar-Kale, 8
Teléfono: 943 20 67 17

• **ZAMORA**

SAT TERESA
Diego de Losada, 10
Teléfono: 980 67 73 86

• **ZARAGOZA**

ELECTRO SANTOÑA
San Vicente de Paul, 48
Teléfono: 976 39 21 02
SERVICIOS TÉCNICOS BEA
Germana de Foix, 1
Teléfono: 976 52 00 77

• **ASISTENCIA TÉCNICA PORTUGAL**

DEX-TEC LDA
Telefone: 226 062 706

ESB-37295664
Fábrica: Gutenberg, 91-93
Oficinas: Esposos Curie, 44
Polígono Industrial Los Villares
37184 Villares de la Reina (Salamanca)
Teléfonos: +34 923 22 22 77 - +34 923 22 22 82
Fax: + 34 923 22 33 97
<http://www.hjm.es> - e-mail: hjm@hjm.es